

TB-009D4 dönthető kerékpár szállító szerelési útmutató

A kerékpárszállító az első használat előtt figyelmes összeszerelést igényel. Ez a folyamat megfelelő körülményekkel házilag is elvégezhető, de amennyiben bizonytalan, kérjük forduljon szakemberhez. A helytelen össze és felszerelésből, valamint a használati utasítás be nem tartásából eredő károkért a forgalmazó felelősséget nem vállal !

www.metroman.hu

Szerelje össze a kerékpárszállítót a mellékelt gyári utasítás képei alapján !

Biztonsági utasítások

- Tilos alumínium tengelykapcsolóhoz csatlakoztatni.
 - A járművezető felelős a kerékpártartó biztonságos csatlakoztatásáért és a kerékpárok megfelelő felhelyezéséért.
 - Soha ne lépje túl a kerékpártartó megengedett terhelési kapacitását.
- Megjegyzés!
- A kerékpárszállító és a kerékpárok együttes tömege nem haladhatja meg a vonóhorog megengedett terhelési kapacitását.
 - A vonóhorog terhelési kapacitása a vonóhorog mellett található vagy az autó információs füzetében.
 - A kerékpárok megengedett maximális súlya 15 kg.
 - Mindig a legnagyobb és legnehezebb kerékpárt helyezze az autóhoz legközelebb eső tartóba.
 - A kerékpártartót a biztonsági utasításoknak megfelelően kell összeszerelni és a járműhöz csatlakoztatni.
 - Indulás előtt ellenőrizni kell a lámpák működését.
 - Indulás előtt a kerékpárról el kell távolítani minden mozgatható szerkezetet pl.: gyerekülés, kosár, pumpa, stb.
 - A kerékpárok nem tartalmazhatnak laza szerkezeteket a szállítás során.
 - Ellenőrizze, hogy az övek, zárok biztonságosan vannak-e csatlakoztatva, szükség esetén húzza meg.
 - Vegye figyelembe, hogy a jármű teljes hossza megnövekszik a kerékpártartó csatlakoztatásával.
 - A kerékpárok növelhetik a jármű szélességét, magasságát, különös figyelmet igényel a tolatás, garázsokba való bejárás.
 - Azonnal cserélje ki a sérült vagy kopott alkatrészeket.
 - A kerékpártartót mindig le kell zárni és a kulcsokat biztonságos helyen tárolni az utazás során.
 - A gépjármű közúti viselkedése változhat (kanyar bevételénél, fékezésnél), ha a termék fel van szerelve.
 - Az érvényes sebességkorlátozásokat és a közlekedési szabályokat mindig be kell tartani.
 - A haladási sebességet úgy kell kialakítani, hogy megfeleljen a biztonságos haladásnak és a forgalmi viszonyoknak. Maximális sebesség 120 Km/h, rossz minőségű útviszonyok közt max. 40 Km/h
 - Tandem kerékpár nem szállítható.

- A forgalmazót semmilyen felelősség nem terheli bármilyen személyi sérülés vagy anyagi kárért, ami a termék helytelen felszereléséből vagy használatából ered.
- A terméken bármilyen műszaki módosítás nem engedélyezett.
- Ha az autó fel van szerelve automatikus csomagter ajtónyitóval, akkor ezt a funkciót le kell tiltani és a csomagter ajtót manuálisan nyitni, ha a kerékpártartó fel van szerelve.
- A gépjárműhöz illesztett kerékpártartóval, illetve szállított áruval a féklámpa eltakarása esetén harmadik féklámpa alkalmazása szükséges.
- A vonóhorog felületét tisztán kell tartani, védeni kell a szennyeződésektől, olajtól.
- Rendszeresen tisztítsa meg a kerékpártartót meleg vízzel.
- Tartson megfelelő távolságot a kerékpártartó/kerékpárok és a kipufogócső között az égési sérülések elkerülése érdekében.
- Ha a kerékpártartó használata által a vonóhorog mozogni kezd vagy a fogantyú meglazul a szerelési útmutató szerint meg kell igazítani, illetve ha a vezetékek összegubancolódnak ki kell igazítani
- A kerékpártartó felszerelését csak 18 éven felüli személy végezheti.
- Minden esetben tartsa be az adott országban előírt szabályokat !



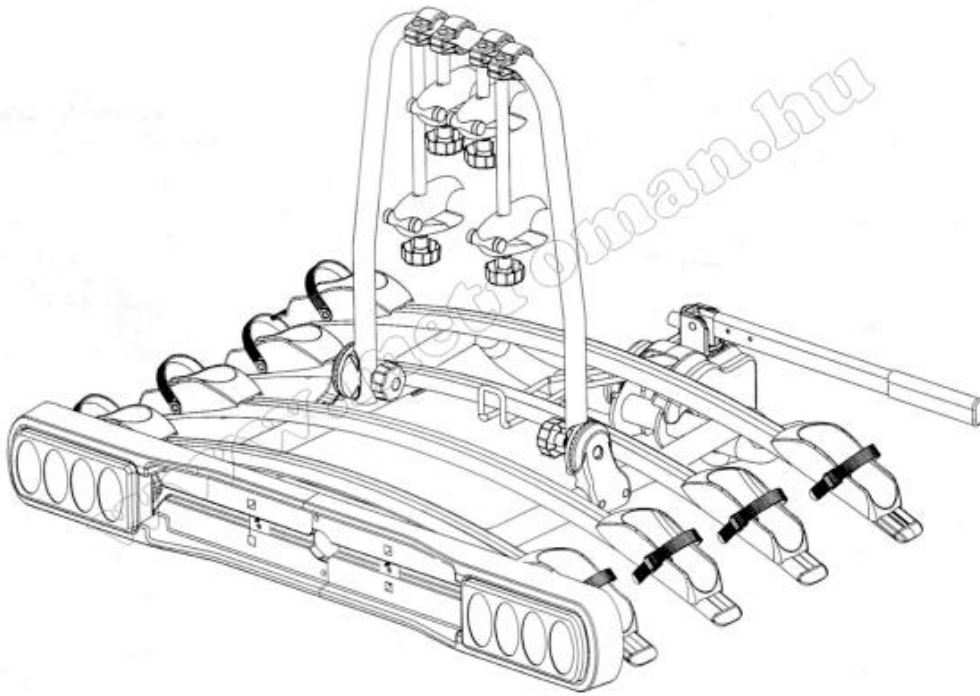

www.metroman.hu

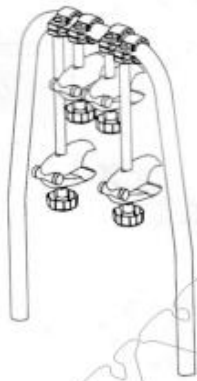
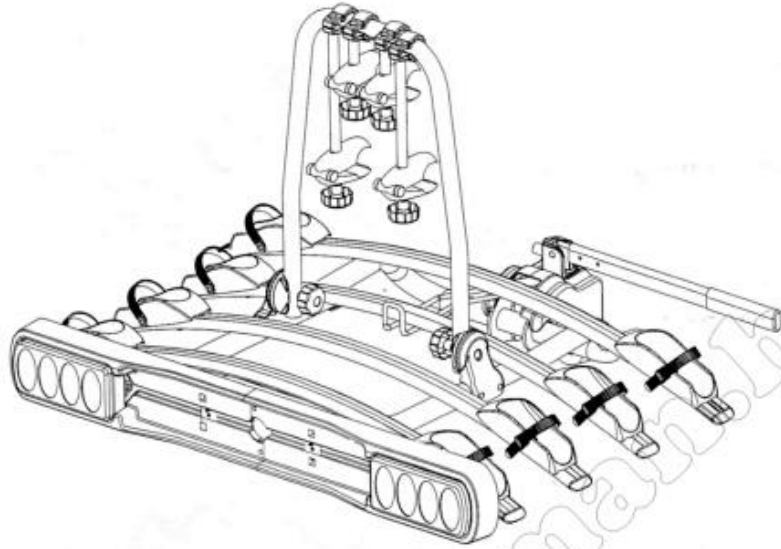
TB009-D4









x1

1			
	x2		x4
	x4		x4
			x4

3	
	x4
	x4
	x4

2	
	x2
	x2
	x2
	x2

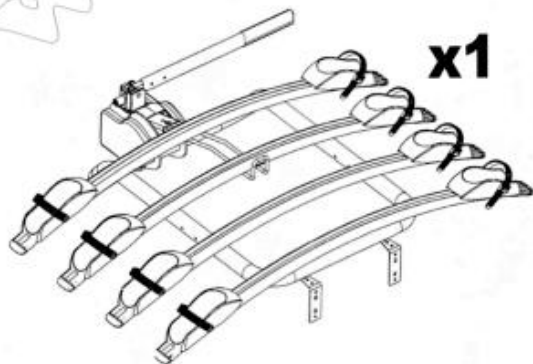

x1



x1

1

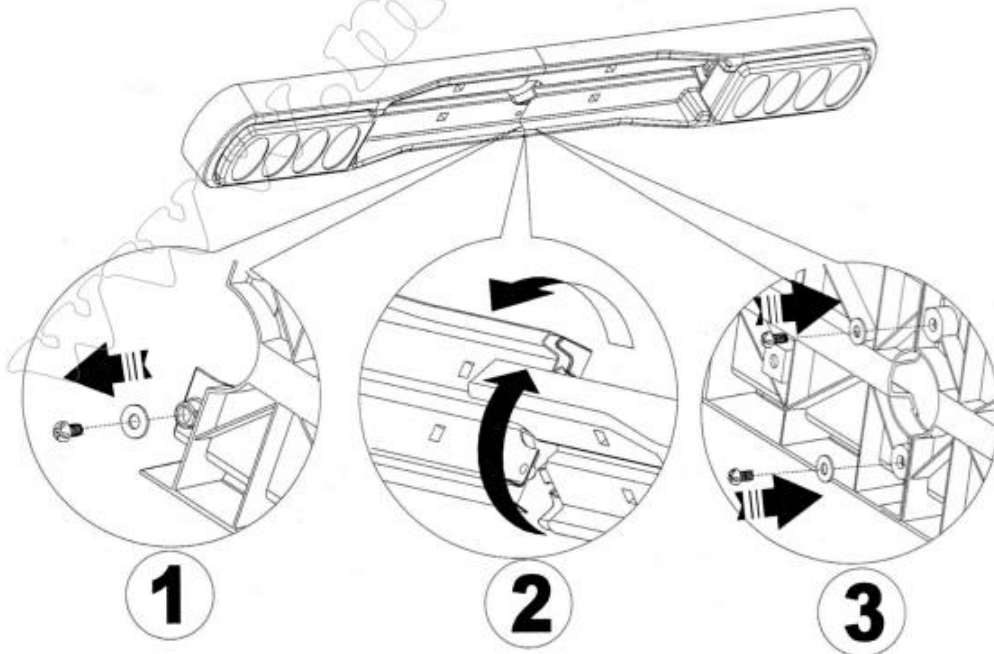
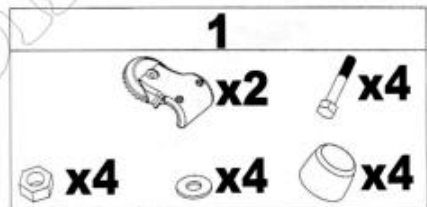
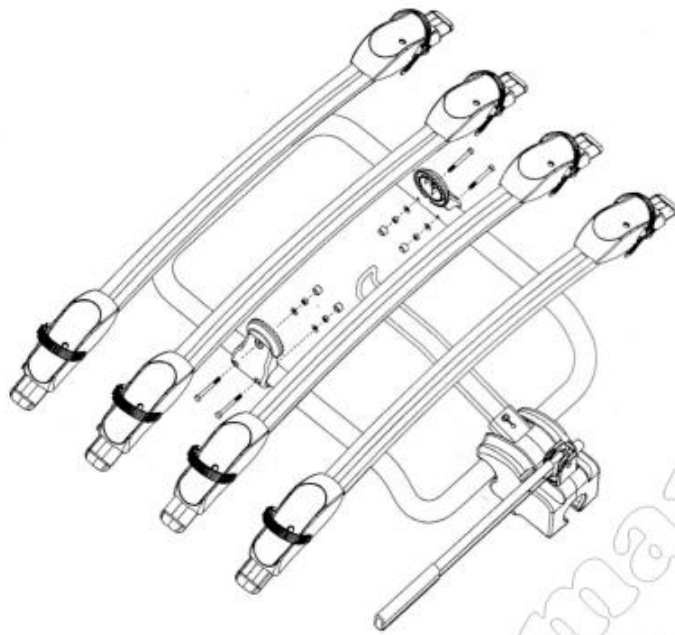

2

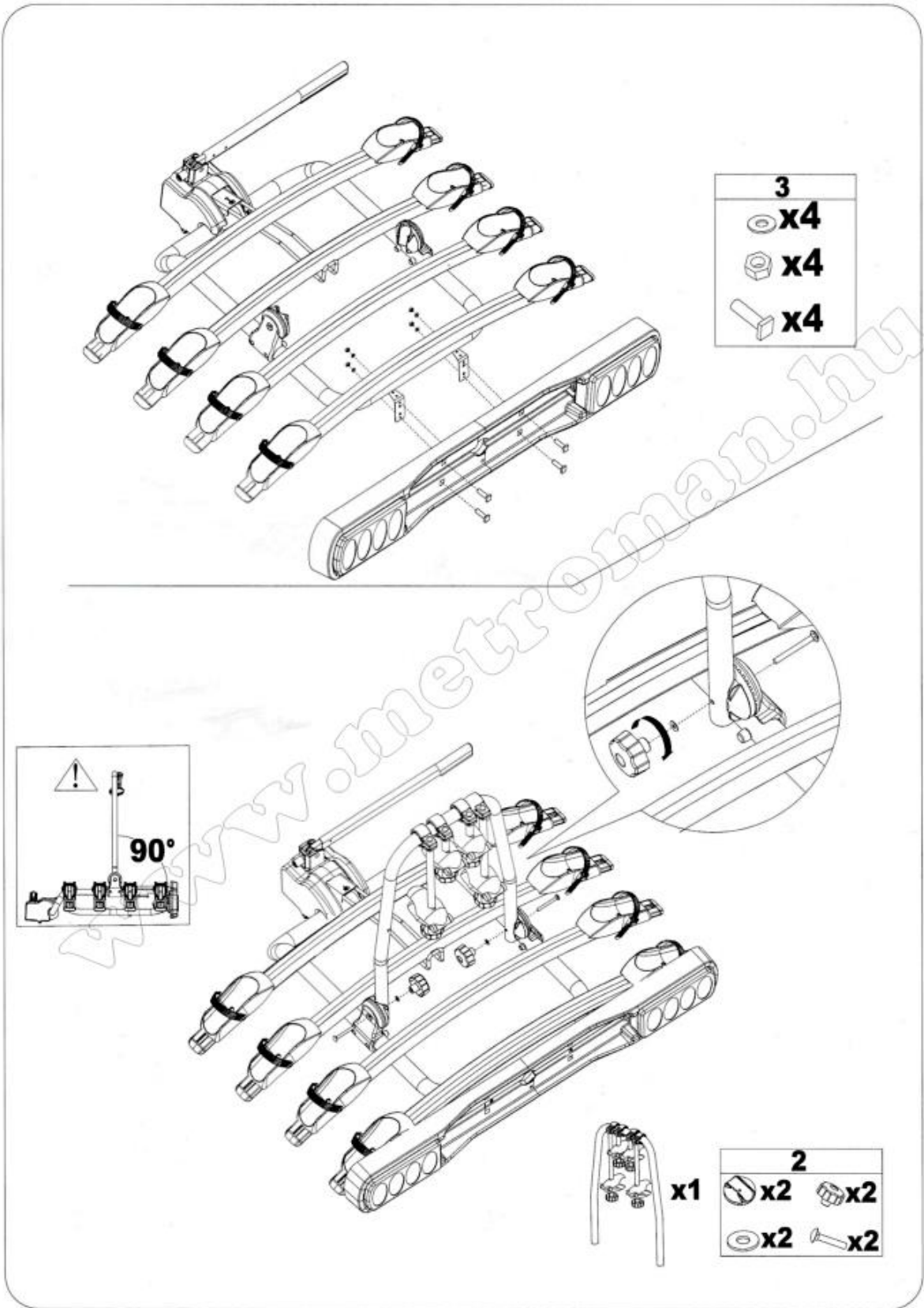

3

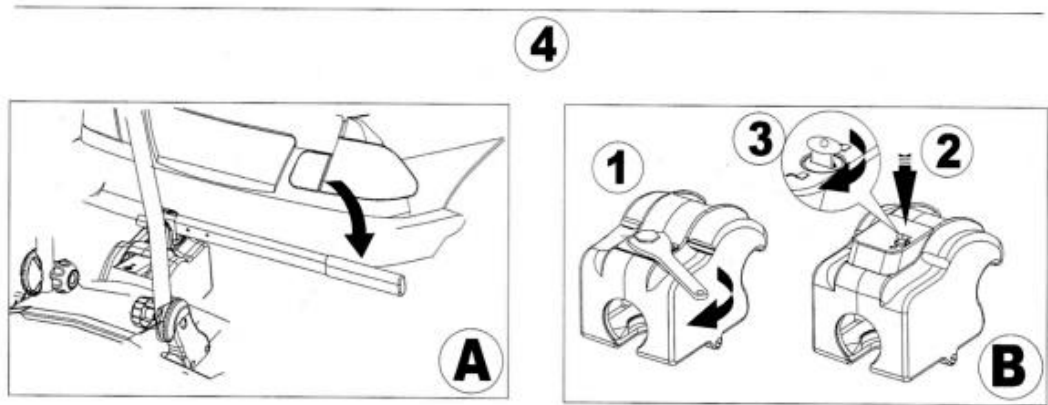
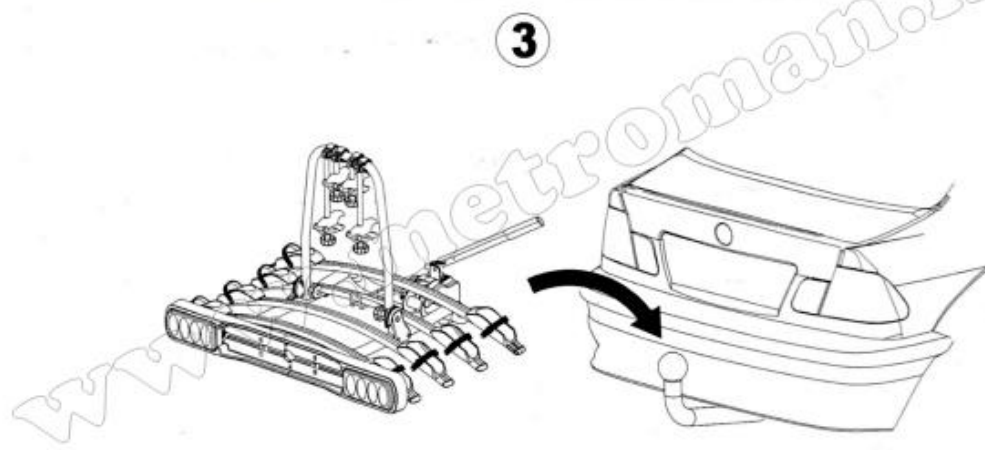
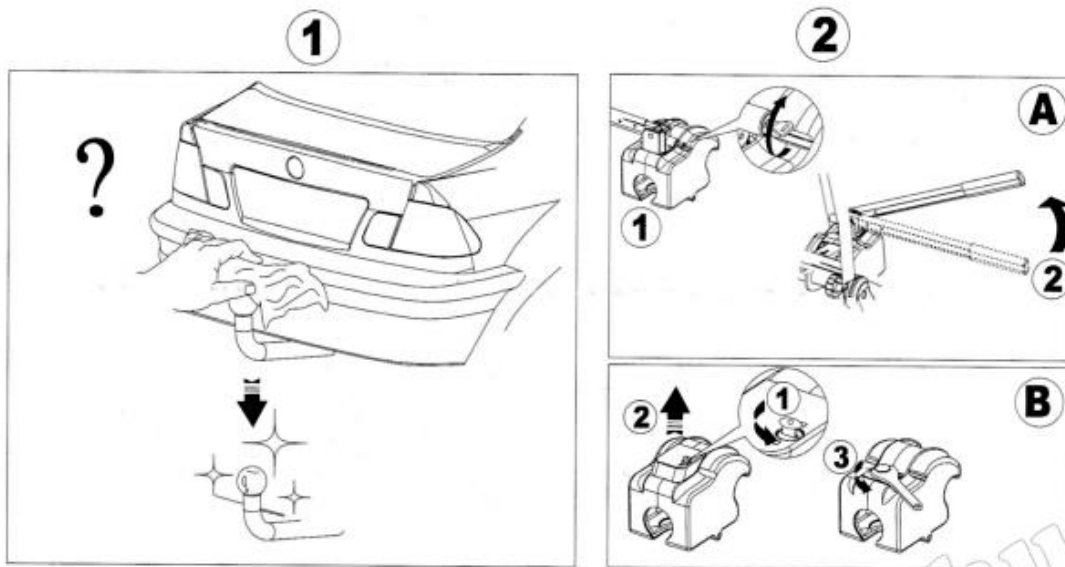

4

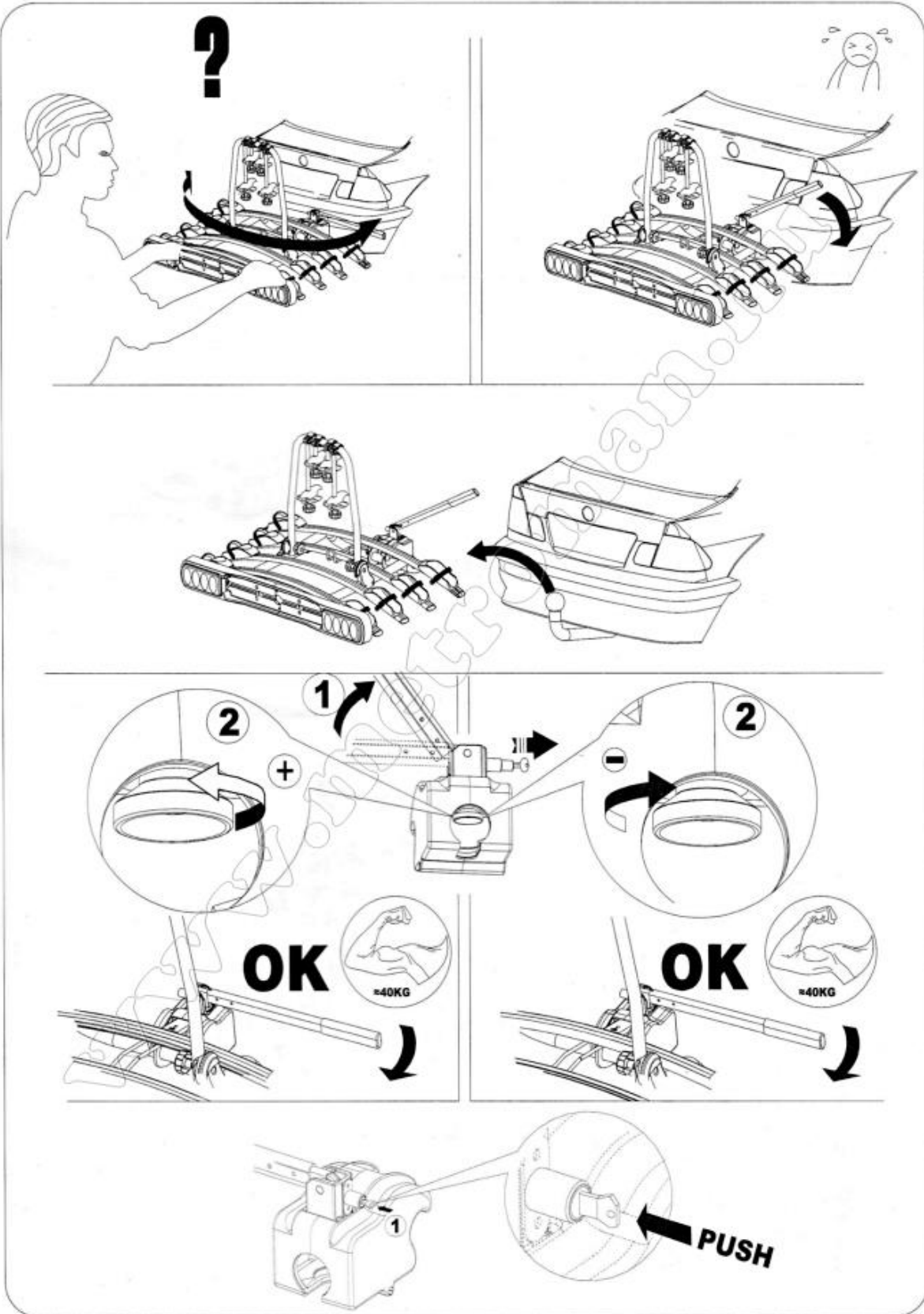

5

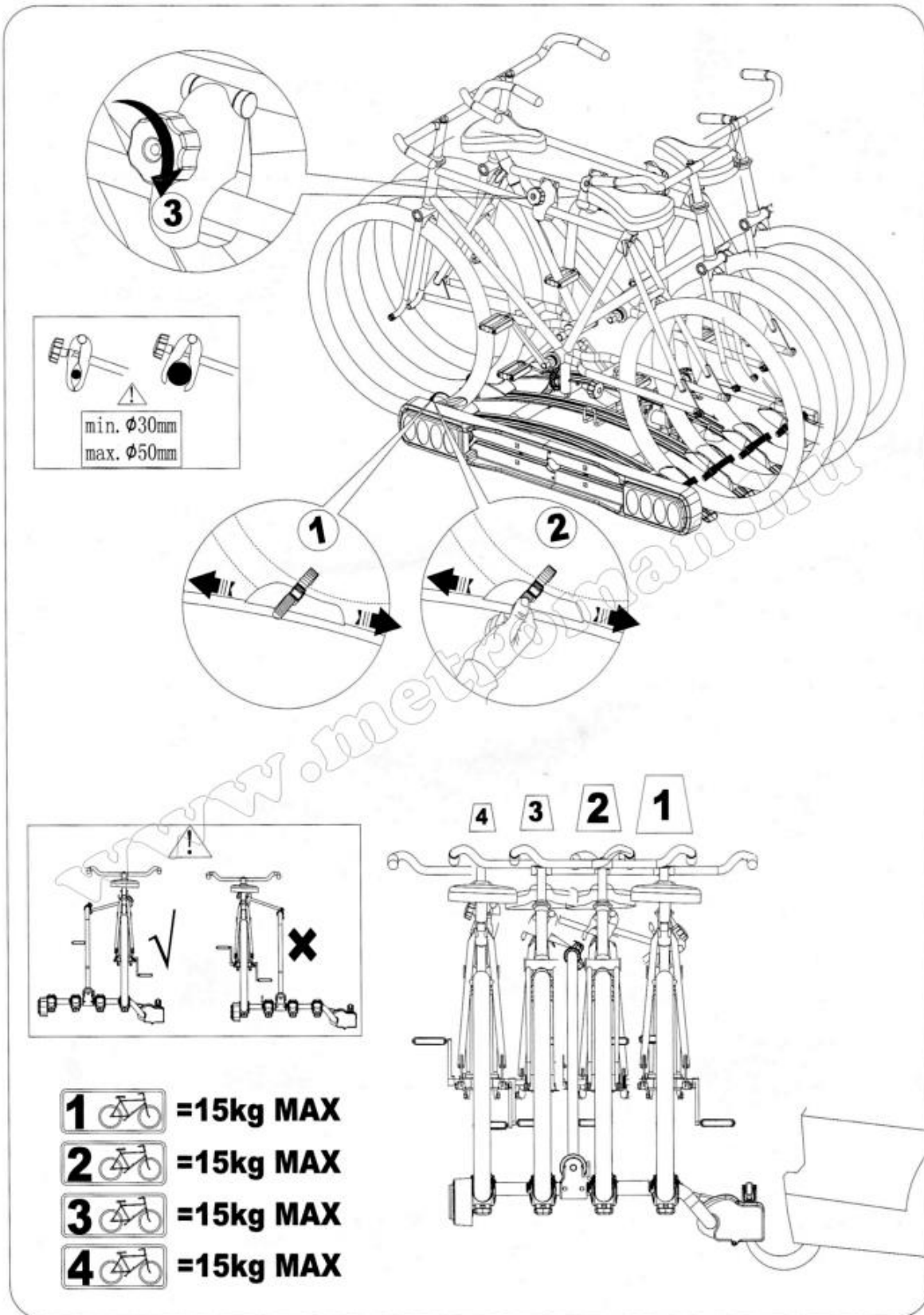

6

www.metroman.hu

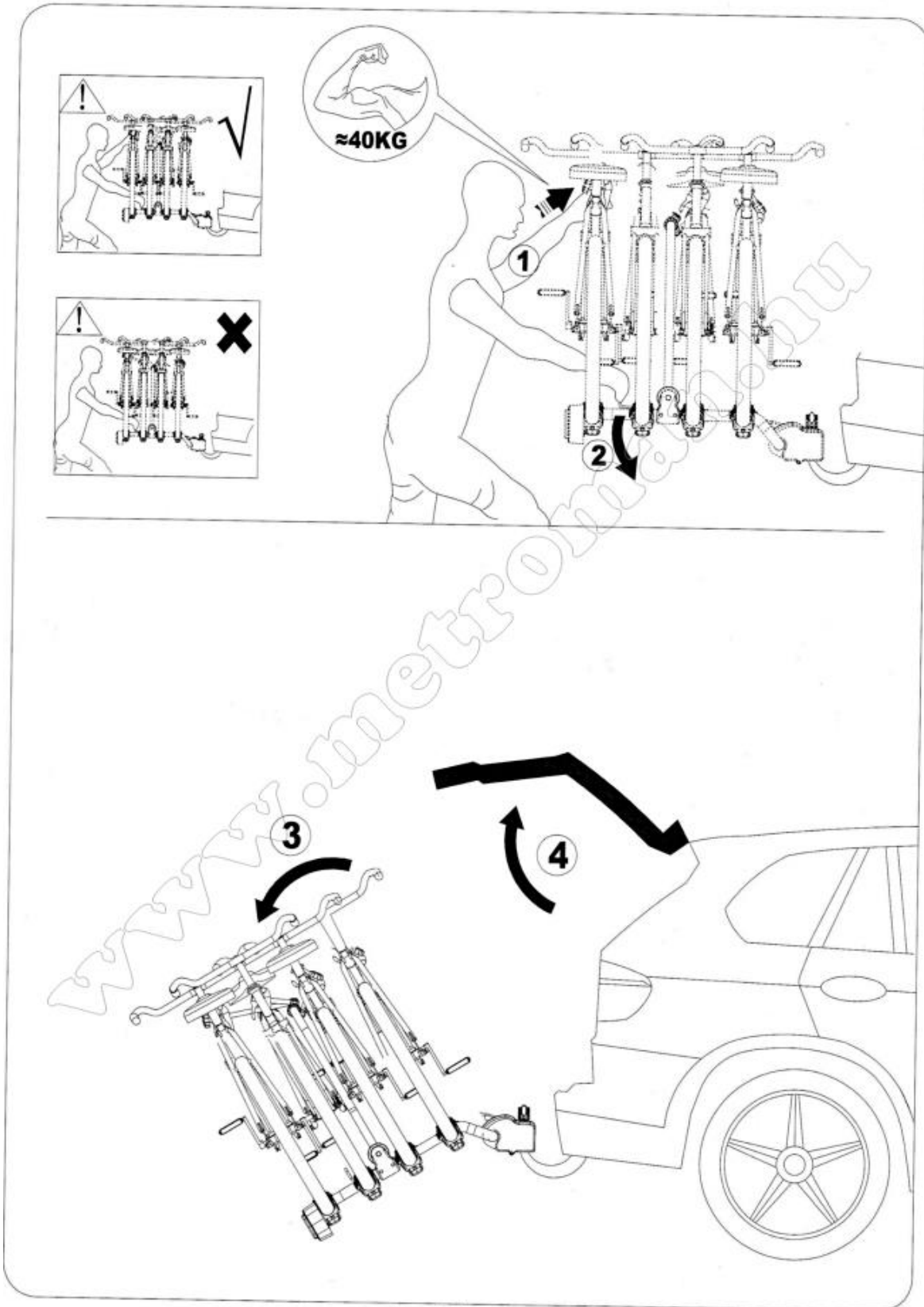

7