

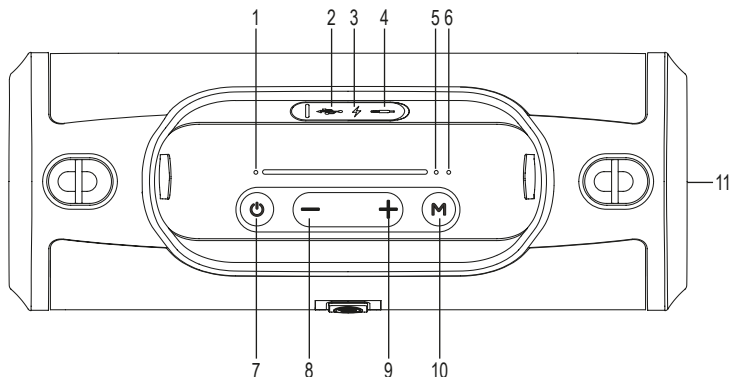


BT 7000

eredeti használati utasítás

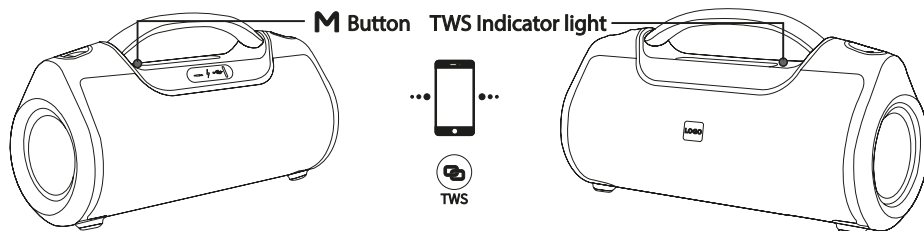


figure 1. • 1. ábra • 1. obraz • figura 1. • Abb. 1 • 1. skica • 1. obrázek • 1. slika



	EN	H	SK	RO	D	SRB-MNE	CZ	HR-BIH
	STRUCTURE	FELÉPÍTÉS	ŠTRUKTÚRA	STRUCTURĂ	AUFBAU	SASTAVNI DELOVI	POPIS	DJELLOVI UREĐAJA
1.	blue: BT mode green: AUX mode white: USB player red: charging	kék: BT mód zöld: AUX mód fehér: USB lejátszó piros: töltés	modrá: BT režim zelená: AUX režim biela: USB prehrávač červená: nabíjanie	albastru: mod BT verde: mod AUX alb: player USB roșu: încărcare	blau: BT-Modus grün: AUX-Modus weiß: USB- Wiedergabe rot: laden	plavo: BT režim zeleno: AUX režim belo: USB reprodukcija crveno: punjenje	modrá: BT režim zelená: AUX režim bilá: přehrávání USB červená: nabíjení	plava: BT postavka zelená: AUX postavka bijela: USB reprodukcija crvena: punjenje
2.	USB player / power bank	USB lejátszás / vérszítő	USB prehrávanie / power bank	USB player / încărcător de urgență	USB-Wiedergabe / Notladergerät	USB reprodukcija / punjenje u nuždi	přehrávání USB / nouzové nabíjení	USB reprodukcija / baterija za brzo punjenje
3.	USB-C charging	USB-C töltő bemenet	USB-C vstup nabíjačky	intrare încărcare USB-C	USB-C Ladebuchse	USB-C ulaz za punjenje	vstup pro USB-C nabíjení	USB-C Ulaz punjača
4.	AUX audio input	AUX audio bemenet	AUX audio vstup	intrare audio AUX	AUX Audioeingang	AUX audio ulaz	AUX audio vstup	AUX audio ulaz
5.	white: BT TWS LED	fehér: BT TWS LED	biela: BT TWS LED	alb: BT TWS LED	weiß: BT TWS Stereo	belo: BT TWS LED	bilá: BT TWS LED	bijela: BT TWS LED
6.	microphone	mikrofon	mikrofon	microfon	Mikrofon	mikrofon	mikrofon	mikrofon
7.	on / off / play / pause / BT	be / ki / lejátszás / szünet / BT	za-/vypnúť/ prehrávanie/ pauza/BT	pornire/oprire/redare/ pauză/BT	Ein/Aus/Abspielen/ Pause/BT/	isključiti/uključiti/ reprodukcija/ pauza/BT	on/off/přehrávání/ pauza/BT	uključiti/isključiti/ reprodukcija/ stanka/BT
8.	vol- / prev song (2s)	hangerő- / vissza léptet (2s)	hlasitosť - / krok späť (2s)	volum / piesa anterioară (2s)	Lautstärke- / Vorheriges Lied (2s)	jačina zvuka- / korak nazad (2s)	hlasitosť- / zpátky (2s)	jačina zvuka- / korak unatrag (2s)
9.	vol+ / next song (2s)	hangerő+ / előre léptet (2s)	hlasitosť + / krok dopredu (2s)	volum / piesa următoare (2s)	Lautstärke+ / Nächstes Lied (2s)	jačina zvuka+ / korak napred (2s)	hlasitosť+ / dopredu (2s)	jačina zvuka+ / korak unaprijed (2s)
10.	RGB light / BT TWS / EQ	RGB fény / BT TWS / EQ	RGB svetlo / BT TWS / EQ	lumină RGB / BT TWS / EQ	RGB-Licht / BT TWS / EQ	RGB svetlo / BT TWS / EQ	RGB světlo / BT TWS / EQ	RGB svijetlo / BT TWS / EQ
11.	RGB LED light	RGB LED fény	RGB LED svetlo	lumină RGB LED	RGB LED	RGB LED svetlo	RGB LED světlo	RGB LED svijetlo

figure 2. • 2. ábra • 2. obraz • figura 2. • Abb. 2 • 2. skica • 2. obrázek • 2. slika



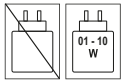
H HORDOZHATÓ BOOM-BOX

FONTOS BIZTONSÁGI UTASÍTÁSOK OLVASSA EL FIGYELMESEN ÉS ŐRIZZE MEG A KÉSŐBBI FELHASZNÁLÁSHOZ!

FIGYELMEZTETÉSEK

1. A termék használatba vétele előtt, kérjük, olvassa el az alábbi használati utasítást és őrizze is meg. Az eredeti leírás magyar nyelven készült. Ezt a készüléket azok a személyek, akik csökkent fizikai, érzékelési vagy szellemi képességekkel rendelkeznek, vagy akiknek a tapasztalata és a tudása hiányzik, továbbá gyermekek 8 éves kortól csak abban az esetben használhatják, ha az felügyelet mellett történik, vagy a készülék használatára vonatkozó útmutatást kapnak, és megértik a biztonságos használatból eredő veszélyeket. Gyermekek nem játszhatnak a készülékkel. Gyermekek kizárólag felügyelet mellett végezhetik a készülék tisztítását vagy felhasználói karbantartását. Kicsomagolás után győződjön meg róla, hogy a készülék nem sérült meg a szállítás során. Tartsa távol a gyermekeket a csomagolástól, ha az zacskót vagy más veszélyt jelentő összetevőt tartalmaz!
2. A készülék IPX6 víz elleni védelemmel rendelkezik – zárt védőfedél esetén. Erős vízsugár ellen védett minden irányból (nem lehet károsító hatása).
3. Óvja fagytól és ütődéstől, valamint a közvetlen hő- vagy napsugárzástól!
4. Ügyeljen rá, hogy a nyílásokon át ne kerüljön bele idegen tárgy!
5. Ne szedje szét, ne alakítsa át a készüléket, mert tüzet, balesetet vagy áramütést okozhat!
6. Bármilyen rendellenesség esetén áramtalanítsa a készüléket és forduljon szakemberhez!
7. A különböző audio fájlok és csatlakoztatott készülékek hangereje között különbség lehet azok eltérő paramétereitől adódóan.

8. A hangsugárzók mágneseket tartalmaznak, ezért ne helyezze közelükbe az erre érzékeny termékeket (pl. bankkártya, magnókazetta, iránytű...)
9. A nem rendeltetésszerű üzembe helyezés vagy szakszerűtlen kezelés a jótállás megszűnését vonja maga után.
10. Ez a termék lakossági használatra készült, nem ipari-kereskedelmi eszköz.
11. Ha a termék élettartama lejárt, veszélyes hulladéknak minősül. A helyi előírásoknak megfelelően kezelendő.
12. A Somogyi Elektronik Kft. igazolja, hogy a rádió-berendezés megfelel a 2014/53/EU irányelvnek. Az EU Megfelelőségi Nyilatkozat elérhető a következő internetes címen: somogyi@somogyi.hu
13. A folyamatos továbbfejlesztések miatt műszaki adat, a működés és a design előzetes bejelentés nélkül is változhat. Az aktuális használati utasítás letölthető a www.somogyi.hu weboldaltól.



A töltő által szolgáltatott teljesítménynek a rádióberendezés működtetéséhez szükséges minimum 01 Watt és a maximális töltési sebesség eléréséhez szükséges maximum 10 Watt között kell lennie.



Az esetleges halláskárosodás megelőzése érdekében ne hallgassa nagy hangerővel hosszabb időn keresztül!



A termék nem játék, gyermek kezébe ne kerüljön!



ÁRTALMATLANÍTÁS

A hulladékká vált berendezést elkülönítetten gyűjtse, ne dobja a háztartási hulladékba, mert az a környezetre vagy az emberi egészségre veszélyes összetevőket is tartalmazhat! A használt vagy hulladékká vált berendezés térítésmentesen átadható a forgalmazás helyén, illetve valamennyi forgalmazónál, amely a berendezéssel jellegében és funkciójában azonos berendezést értékesít. Elhelyezheti elektronikai hulladék átvételére szakosodott hulladékgyűjtő helyen is. Ezzel Ön védi a környezetet, embertársai és a saját egészségét. Kérdés esetén keresse a helyi hulladékkezelő szervezetet. A vonatkozó jogszabályban előírt, a gyártóra vonatkozó feladatokat vállaljuk, az azokkal kapcsolatban felmerülő költségeket viseljük. Tájékoztatás a hulladékkezelésről: www.somogyi.hu

AZ ELEMEK, AKKUK ÁRTALMATLANÍTÁSA

Az elemeket/akkukat nem szabad a normál háztartási hulladékkal együtt kezelni. A felhasználó törvényi kötelezettsége, hogy a használt, lemerült elemeket/akkukat lakóhelye gyűjtőhelyén, vagy a kereskedelemben leadja. Így biztosítható, hogy az elemek/akkuk környezetkímélő módon legyenek ártalmatlanítva.

H HORDOZHATÓ BOOM-BOX

JELLEMZŐK

VÍZ ELLEN VÉDETT: IPX6 VÉDELEM

• nagyteljesítményű stereo hangrendszer • 2x magas + 2x mélyközép + 2x passzív mélyugárzó • dupla hangerő és kiterjesztett stereo élmény: két azonos hangszóró vezeték nélkül párosítható • vezeték nélküli BT TWS kapcsolat • USB bemenet stereo zenelejátszáshoz • 3,5 mm stereo AUX audio bemenet • EQ hangszín módok • LED fényeffekt módok (kikapcsolható) • beépített mikrofon az egyszerű hívásfogadásához • vésztiltó funkció: telefontöltés USB aljzatról • exkluzív, textil bevonatú burkolat • beépített akkumulátor automatikus töltéssel • várható töltési / üzemidő: ~4 h / ~12 h • tartozék: USB-C töltőkábel, 3,5 mm stereo audio kábel • javasolt töltők: SA 24USB, SA 50USB

ALKALMAZÁS

A masszív kivitelű BoomBox kialakításának és víznek ellenálló kivitelének köszönhetően ideális társ kiránduláson, nyaraláson vagy kerti partin is. A 4+2 hangszórónak köszönhetően nagy hangerővel és kiváló hangzással rendelkezik. Beépített akkumulátora USB-C csatlakozókábelrel tölthető fel. Vezetékekkel vagy vezeték nélkül lehet hozzá csatlakoztatni külső berendezéseket, mint például mobiltelefont, számítógépet, multimédia lejátszót, televíziót. Beépített mikrofonja lehetővé teszi telefonbeszélgetések lebonyolítását, a telefon érintése nélkül. Két azonos készülék vezeték nélküli stereo hangrendszerrel bővíthető, lenyűgöző hangzást biztosítva.

AZ AKKUMULÁTOR FELTÖLTÉSE

Az akkumulátort az első használat előtt fel kell tölteni. Csatlakoztassa a mellékelt töltőkábelt a hátoldalon lévő gumifedél alatti **USB-C** aljzathoz. Másik végét (USB-A) pedig egy szokásos USB töltőhöz (nem tartozék), amely - a gyors töltés érdekében - minimum 2A töltőárammal rendelkezzen. Javasolt töltők: SA 24USB, SA 50USB. A töltést a bekapcsoló gomb feletti LED piros fénnel jelzi vissza, mely a teljes feltöltés után kialszik. Ez körülbelül 4 óra, ami akár 12 óra működést biztosít (BT módban, közepes hangerőn, kikapcsolt fényeffekttel mértük).

- Hallgatható töltés közben is. Ez megnöveli a töltési időt és egyes esetekben járulékos zajt okozhat.
- A merülő akkumulátor a hangminőség romlását okozhatja, megszakadhat a BT kapcsolat és változhat a hangerősség. Azonnal töltsse fel a lemerült akkumulátort! Erre hangjelzés is figyelmezteti.
- A hosszabb élettartam érdekében használaton kívül is tartsa feltöltött állapotban az akkumulátort!
- Az alkalmazott akkumulátor lítium-ion típus. Karbantartást nem igényel. Élettartama végén szakember tudja eltávolítani a készülék szétszerelése után.

ÜZEMBE HELYEZÉS

A készülék fogantyúja alatti gombosor bal szélső **⏻** (be/ki) nyomógombjának hosszú megnyomásával lehet be- és kikapcsolni a készüléket.

A LED VISSZAJELZŐ MŰKÖDÉSE	
BEKAPCSOLVA	Bekapcsolás után a BT mód aktív és a LED kék színnel világít. Gyors villogása a párosítandó BT eszközzel keresését mutatja.
	A visszajelző zöld színnel világít, ha csatlakoztatta a 3,5 mm audio csatlakozókábelt (AUX).
BT MÓD	Sikeres csatlakoztatás után a kék LED folyamatosan világít.
	A kék LED villogása esetén megszakad a kapcsolat vagy messze van a mobiltelefon a hangszórótól. Ez az eszköz keresés mód.
AUX MÓD	A zöld fény látható, ha csatlakoztatva van a 3,5 mm-es dugóval az AUX audio kábel.

USB ZENE MÓD	Fehér színű visszajelző mutatja a működését.
TWS MÓD	A TWS visszajelző gyorsan villog, majd hosszan világít a sikeres párosítást követően.
TÖLTÉS MÓD	Töltés közben piros visszajelző világít, majd kialszik a töltés befejeztével.
KIMERÜLVE	A piros LED gyorsan villog, ha az akkumulátor kimerült és töltési szükséges.
KIKAPCSOLÁS	Ha az akkumulátor töltöttsége 10% alatti, akkor a készülék - hangjelzést követően - kikapcsol. Töltsse fel!

HANGERŐ-SZABÁLYOZÁS ÉS FUNKCIÓVÁLTÁS

A gombosor középső két gombjával állítható a hangerő. A bal oldali – rövid gombnyomásokkal csökkentti, a jobb oldali + növeli a hangerőt. Hosszú gombnyomásra más funkció aktiválódik – általában a léptetés.

A termék funkcióváltása egy új jelforrás csatlakoztatásával automatikusan történik. Ha vissza szeretnénk váltani az előző forrásra, akkor az utólagra csatlakoztatott eszközt el kell távolítani, nincs külön dedikált funkcióváltó nyomógomb. A vezetékes **AUX** csatlakozás elsőbbséget élvez a vezeték nélküli **BT** móddal szemben. A pendrive lejátszása akkor kezdődik el, amikor azt a bekapcsolt készülékbe bedugja.

Az elérhető multimédiás funkciók: külső berendezések csatlakoztatása vezetékkel (AUX), vezeték nélküli BT kapcsolat és az USB zenelejátszó.

ZENELEJÁTSZÁS USB HÁTÉRTÁROLÓRÓL

A **bekapcsolt** készülékbe helyezze be óvatosan az **USB** tárolót a hátoldalon lévő gumi védőfedél alatti **USB** aljzatba. A készülék automatikusan átvált **USB** módba és megkezdődik a lejátszás - a bekapcsoló gomb feletti LED fehér színűre váltva jelzi ezt vissza. A lejátszás megállítására, és újra elindításához használja rövid gombnyomással a **⏻** bekapcsoló gombot. A + - hangerő gombok egyikének nyomva tartásával egy műsorszámot előre vagy vissza léptethet.

- **A memória javasolt fájlrendszere: FAT32. Ne alkalmazzon NTFS formattálású memóriaegységet!**
- **Ha a készülék nem ad ki hangot, vagy az USB memóriát nem ismeri fel, akkor távolítsa el, majd csatlakoztassa ismét. Szükség esetén kapcsolja ki és vissza a készüléket!**
- **Csak akkor távolítsa el a külső adattárolót, miután az USB-től eltérő forrásra váltott vagy kikapcsolta a készüléket! Ellenkező esetben az adatok megsérülhetnek. Tilos lejátszás közben eltávolítani a csatlakoztatott külső egységet!**
- **Az USB eszköz csak egyféle módon helyezhető be. Ha megakad, fordítsa meg és próbálja újra; ne erőltesse! Ne érintse kézzel az érintkezőket!**
- **Ügyeljen arra, hogy a készülékből kiálló eszközök ne sérülhessenek meg!**
- **Rendellenes működést okozhatnak a háttértároló egyedi jellemzői, ez nem utal a készülék meghibásodására!**
- **Tilos készüléket (pl. mobiltelefont) tölteni az USB aljzatról!**

VEZETÉKES AUDIO BEMENET (AUX)

A hátoldalon a gumi védőfedél alatt található 3,5 mm stereo aljzatra csatlakoztathatunk egy külső eszközt - mint jelforrást - ekkor a **⏻** bekapcsoló gomb feletti LED zöld színűre váltva jelzi ezt vissza. A külső eszköz fehallgató vagy LINE OUT kimenetét kell csatlakoztatni. A **⏻** bekapcsoló rövid gombnyomására a némítás (**MUTE**) funkció kapcsolható be, majd ki.

- **Az elérhető hangminőség függ a külső készülék által biztosított audio jel minőségétől és annak hangerő- és hangszín beállításától.**
- **A hangobozba bemenő kicsi jel (hangerő) többlet zajt, a túl nagy jel pedig torzítást okozhat. Javasolt a jelforrás hangerőjét közepes szinten tartani.**
- **Csatlakozókábel és egyes esetekben külső átalakító beszerzése válhat szükségessé a megfelelő csatlakoztatáshoz.**
- **További információért nézze meg a csatlakoztatni kívánt készülék használati útmutatóját.**

VEZETÉK NÉLKÜLI BT KAPCSOLAT

A készülék párosítható más BT készülékekkel, maximum 10 méter távolságon belül. Ezt követően hallgatható a mobiltelefonon, táblagépen, notebook és más hasonló eszközökön lejátszott zene. A termék bekapcsolásakor alapesetben BT üzemmódban van. A bekapcsoló gomb fölötti kék fény villogása jelzi, hogy párosításra vár. Sikeres párosítás esetén ez a fény folyamatosan világít. A már párosított eszközt felismeri, és bekapcsolás után automatikusan csatlakozik hozzá. Ha a lejátszás nem indul el automatikusan, akkor a bekapcsológomb rövid megnyomásával elindíthatja, ismételt rövid megnyomásával megállíthatja a lejátszást. A hangerő csökkentő gomb hosszú megnyomásával egy zeneszámot visszalép, hangerő növelő gomb hosszú megnyomásával pedig egyet előre lép. Ha másik eszközt csatlakoztatunk a készülékhez (USB; AUX), a BT kapcsolatot bontja a funkcióváltás. A bekapcsoló gomb kétszeri rövid megnyomása szintén bontja az aktuális BT kapcsolatot.

- *BT párosítás előtt távolítsa el az USB és AUX eszközöket!*
- *A legjobb hangminőség eléréséhez a hangszóró és a külső lejátszó eszköz hangerőszabályozóit egymással összhangban kell beállítani.*
- *Egy hangszóró egyidejűleg egy BT készülékkel párosítható. Például egy telefonnal.*
- *Ha megszakad a vezeték nélküli kapcsolat, helyezze közelebb egymáshoz a két készüléket. Szükség esetén kapcsolja ki és vissza a BT módot vagy a hangszórót, vagy a BT módot a mobilkészüléken.*
- *Sikertelen csatlakozás esetén törölje a mobiltelefon listájából a hangszóró nevét és próbálja újra csatlakoztatni egymással a két eszközt.*
- *Ha a csatlakozás sikertelen, a készülék kikapcsol kb. 10 perc elteltével.*
- *Ha zenehallgatás közben telefonhívás érkezik a csatlakoztatott mobiltelefonra, a zenelejátszás szünetel. A beszélgetés után indítsa el a lejátszás folytatását, ha az nem történik meg automatikusan.*
- *Az aktuális hatótávolság függ a másik készüléktől és a környezeti viszonyoktól. (pl. falak, emberi testek, más elektromos készülékek, mozgás...)*
- *Rendellenes működést, zajt okozhatnak a közelben működő elektromos készülékek, ez nem utal a készülék meghibásodására!*
- *Rendellenes működést okozhatnak a külső eszköz egyedi jellemzői, ez nem utal a készülék meghibásodására! Esetenként korlátozottan működhet a BT funkció a külső készüléktől függően.*

TRUE WIRELESS STEREO BT KAPCSOLAT (2. ábra)

TWS mód: két azonos típusú és azonos BT névvel rendelkező hangdobozt lehet egymással és a telefonnal párosítani. Ez esetben a két hangdoboz egy vezeték nélküli stereo hangrendszert alkotva képes a jobb és bal hangcsatorna megszólaltatására.

Kapcsolja be mind a kettő hangszórót BT módban. Ezután nyomja meg mindkettőn az M gombot hosszan. Ekkor a két hangszóró csatlakozik egymáshoz.

Ezt követően keresse meg a mobilkészülékén a hangrendszert és csatlakozzon hozzájuk, majd indítsa el a zenelejátszást. Dupla hangerőt és lenyűgöző stereo térhatást élvezhet. Javasolt a két hangszórót egymástól kb. 2 méter távolságra elhelyezni.

- *TWS párosítás előtt egyik hangszóró és a telefon se kapcsolódjon más eszközökhöz.*

TELEFON KIHANGOSÍTÓ

A beépített mikrofon segítségével telefonálhat, hívást fogadhat a telefon érintése nélkül is. A BT kapcsolat közben érkező telefonhívás esetén a készüléken csengetés hang hallható. A **☑** bekapcsoló gomb rövid megnyomásával fogadhatja, dupla rövid gombnyomással elutasíthatja a hívást. Telefonhívás közben a bekapcsoló gomb rövid megnyomása bontja a kapcsolatot. A beépített mikrofon az M gomb felett található, annak irányába beszéljen.

- *A telefonon is megszakíthatja a beszélgetést a szokásos módon.*

RGB LED FÉNYEFFEKT ÉS A HANGSZÍN BEÁLLÍTÁSA

Az M felirattú nyomógomb rövid megnyomásával lehet választani a három féle fényeffekt, és a kikapcsolt állapot között.

Kétszeri rövid megnyomásával a különböző EQ beállítások közül lehet választani:

Standard hangzás (normál / folyamatos fény).

Outdoor hangzás (kültér / villogó fény).

3D sound effect hangzás (térhangzás / lassan villogó fény).

A fény a csatlakoztatott eszköz színének megfelelően (kék-zöld-fehér) világít, villog.

- *Kikapcsolt világítás mellett hosszabb az üzemi idő.*

POWER BANK - VÉSZTÖLTŐ MÓD

Mobilkészülékét - legalább részben - feltöltheti a hangszóró akkumulátoráról. Dugja be telefonjának USB vezetékét a hangszóró USB aljzatába. Nyomja meg röviden a **☑** be / ki kapcsoló gombot. A töltés maximum 2 A árammal működhet, de ez függ külső tényezőktől is.

- *Ez a funkció jelentősen lerövidíti a hangszóró működési időtartamát az akkumulátor fokozott terhelése miatt.*
- *Csak végszükségben alkalmazza ezt a telefon töltési lehetőséget!*

TISZTÍTÁS

Tisztítsd elől áramtalanítsa a készüléket és húzza ki a töltőkábelt. Használjon puha, száraz törülköndőt. Erősebb szennyeződésekkel vízzel megnedvesített kendővel távolítsd el. Ne használjon agresszív tisztítószereket!

KARBANTARTÁS

Időnként ellenőrizze a töltőkábel és a burkolat sértetlenségét. Bármilyen rendellenesség esetén azonnal áramtalanítsa és forduljon szakemberhez!

HIBAELHÁRÍTÁS

Hiba észlelése esetén kapcsolja ki a készüléket és húzza ki a vezetékeket. Később próbálja meg visszacsatlakoztatni. Ha a probléma továbbra is fennáll, tekintse át a következő jegyzéket. Ez az útmutató segíthet a hiba elhárításában, ha egyébként a készülék előírás szerint van csatlakoztatva. Szükség esetén forduljon szakemberhez!

Ha a hangszóró fel van töltve, de nem tudja bekapcsolni vagy bizonyos funkció nem működik megfelelően, akkor tegye a következőt: csatlakoztasson egy töltőt és néhány perc múlva nyomja hosszan – 10...30 s – a **☑** be / ki gombot.

Általános

Nem működik a készülék, nem világít a LED.

- A készülék nincs bekapcsolva.
- Ellenőrizze a belüli nyomógomb működését.
- Lemerült a beépített akkumulátor.
- Csatlakoztassa a töltőt és töltse fel az akkumulátort.

Látszólag működik a készülék, de nem ad ki hangot.

- A hangerő-szabályozó beállítása nem megfelelő.
- Ellenőrizze, hogy ne legyen minimumra állítva a hangerő-szabályozó, vagy a csatlakoztatott készülék szabályozója.
- Helytelen az audio kábel csatlakoztatása.
- Ellenőrizze az audio kábel helyes csatlakoztatását, illetve annak szabvány szerinti bekötését.

Zenelejátszás

Nem a megfelelő jelforrásról játsza le a fájlokat.

- Nem a kívánt jelforrás vagy eszköz van kiválasztva.
- Ellenőrizze vagy ismételje meg a vezetékes vagy vezeték nélküli csatlakoztatást.

Nem működik a zenelejátszás.

- Irási hiba lépett fel. Az MP3... formátum nem kompatibilis.
- Győződjön meg róla, hogy az MP3... formátuma megfelelő-e.
- Kontakt probléma az USB aljzattal.
- Ellenőrizze, nem került-e idegen tárgy a csatlakozóba. Szükség esetén óvatosan tisztítsa meg száraz eszettel.
- Érintkezési problémát okozhat a nem megfelelő (pl. ferde vagy durva) csatlakoztatás is. Csatlakoztassa újra a külső egységet.
- Hibás vagy az előírásoktól eltérő külső memóriaegység.
- Az azonos típusú memóriaegységek között is lehet olyan eltérés, amely a használatot befolyásolja.

Zajos a lejátszás.

- Irási hiba lépett fel. Az MP3 formátum nem kompatibilis.
- Győződjön meg róla, hogy az MP3 formátuma megfelelő-e.
- Hibás az adathordozó vagy érintkezési hiba lépett fel a csatlakoztatásnál.
- Ellenőrizze az adathordozó megfelelőségét és csatlakoztatását.
- Adatmásolási hiba lépett fel.
- Ellenőrizze az alkalmazott tömörítő szoftvert és a számítógépet.

System	2x tweeter + 2x mid-bass + 2x passive Sub-Bass
Input, wired	AUX Ø3.5 mm, stereo
Bluetooth	BT TWS STEREO / 2,402...2,480 GHz
BT version	5.3 + BR + EDR / 10 m max. / ERP ≤2.5 mW
BT profiles	A2DP, AVRCP, HFP
USB file system	MP3, FAT32, max.64 GB, stereo
Microphone	high sensitivity condenser MIC
Pm	2x 20 W + 2x 10 W
f	65 – 20.000 Hz
THD	≤1 %
S/N	≥80 dB
Charge output	5 V _{DC} / 2 A max.
USB-C charge	5 V _{DC} / 2 A max.
Battery, 18650	4 x 1800 mAh (7.200 mAh)
Charging time	~4 h
Operation time	~12 h
Waterproof	IPX6 level
Ta	0 °C...+40 °C
Dimensions / Weight	310 x 152 x 118 mm / ~2.2 kg