

Peiying PY0100 távirányítós központi zár

Használati és telepítési útmutató

Fontos: a központi zár beszerelése autóvilamossági ismeretet igényel. Ha nem vagy biztos a bekötésben, bízd a telepítést szakemberre. A hibás polaritás vagy rossz csatlakoztatás rövidzárlatot és a vezérlőegység meghibásodását okozhatja.

1. Biztonsági előírások

A készülék használata és beépítése előtt olvasd el figyelmesen az útmutatót, és őrizd meg későbbi felhasználásra.

1. **Minden bekötést kikapcsolt motornál végezz.**
2. A készüléket védj **víztől, nedvességtől és egyéb folyadékoktól.**
3. Ne használd és ne tárold extrém hőmérsékleten.
4. Ne tedd ki közvetlen napsugárzásnak, hőforrásnak vagy erős mágneses térnek.
5. Ne kezeld a készüléket nedves kézzel.
6. A gyártó ajánlása szerint a bekötést és beszerelést **szakképzett személy** végezze.
7. Ellenőrizd, hogy minden csatlakozás megfelelően készült-e el.

Fordított bekötés rövidzárlatot és károsodást okozhat.

8. Tartsd távol gyúlékony anyagoktól.
9. Ne próbáld saját kezűleg javítani a készüléket. Meghibásodás esetén fordulj hivatalos szervizhez.

2. A készlet tartalma

A PY0100 szett az alábbi elemeket tartalmazza:

- 1 db **master**, azaz vezérlő zármotor / működtető egység
- 3 db **slave**, azaz követő zármotor / működtető egység
- 2 db távirányító
- 1 db központi vezérlőegység
- bekötőkábelek
- szerelési tartozékok

3. Zármotorok / működtető egységek beszerelése

A zármotorokat úgy kell felszerelni, hogy a működtető rúd és a csatlakozórúd mozgási iránya megfelelő legyen. A rúd nem szorulhat, nem feszülhet, és teljes úton szabadon kell mozognia.

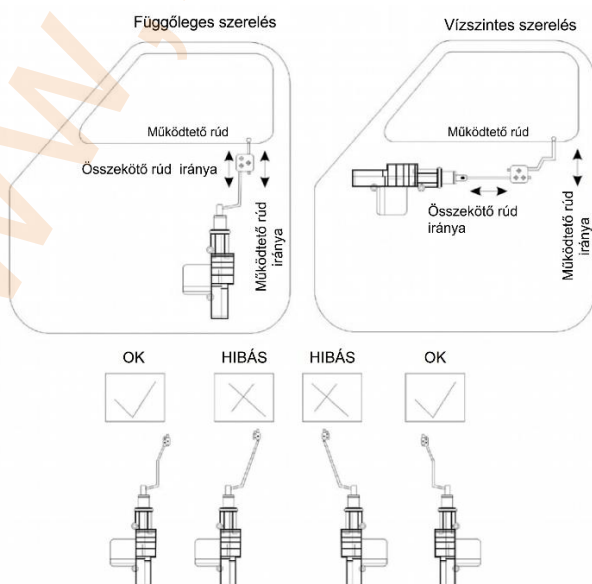

Szakmai tanács: a zármotor akkor működik tartósan és megbízhatóan, ha nem terheli oldalirányú erő. Beépítés után kézzel ellenőrizd, hogy az ajtózárra mechanikája akadálytalanul jár-e.

4. Rendszer bekötési ábra

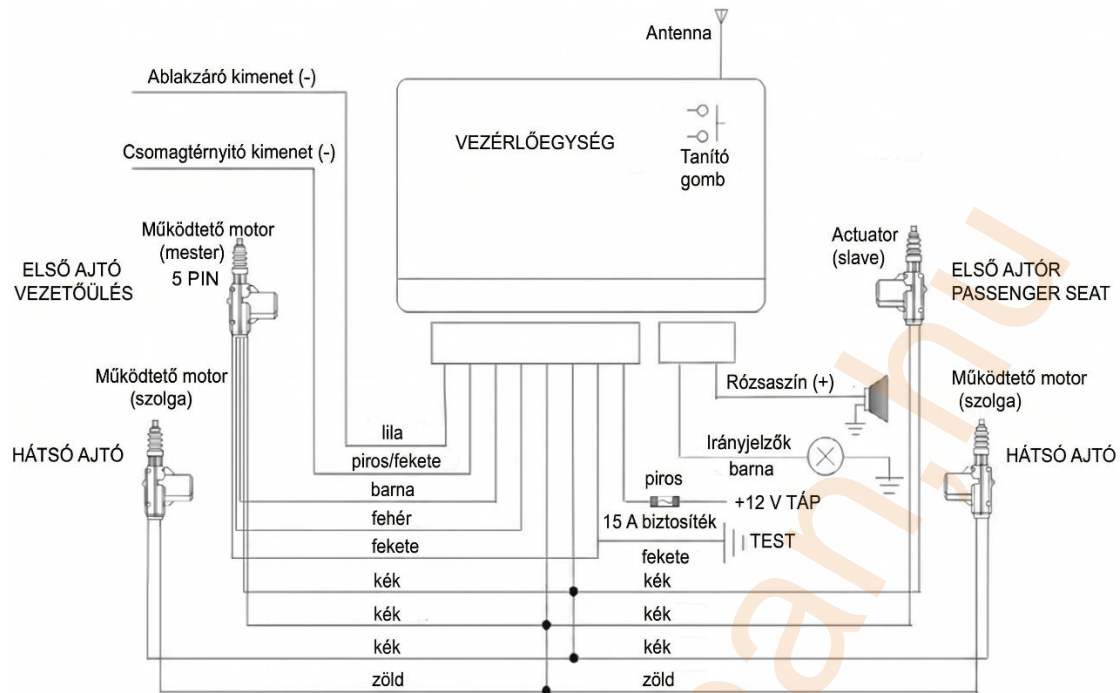

5. Távirányító használata

A távirányítóval a rendszer zárása, nyitása, járműkeresése, valamint megfelelő bekötés esetén a csomagtér nyitása és az ablakok automatikus felhúzása is vezérelhető.

Ajtók zárása

- Nyomd meg egyszer a zárás gombot.
- Az ajtók bezárnak.
- Az irányjelzők egyszer villannak.
- A sziréna egyszer hangjelzést ad.

Ha a rendszer csatlakoztatva van az **ablakfelhúzás kimenethez**, az ablakok automatikusan felhúzódnak.

Ajtók nyitása

- Nyomd meg egyszer a nyitás gombot.
- Az ajtók kinyílnak.
- Az irányjelzők kétszer villannak.
- A sziréna kétszer hangjelzést ad.

Csendes zárás

- Nyomd meg egyszer a csendes zárás funkció gombját.
- Az ajtók bezárnak.
- Az irányjelzők egyszer villannak.
- A sziréna nem ad hangjelzést.

Jármű keresése intenzív jelzéssel

- Nyomd meg egyszer a keresés funkció gombját.
- Az irányjelzők 15 alkalommal villannak.
- A sziréna 15 hangjelzést ad folyamatosan.

6. Távirányító programozása

A rendszerhez legfeljebb **4 db távirányító** tanítható fel ugyanazzal a vezérlőegységgel.

1. Nyomd meg a központi vezérlőegységen található **programozó / tanító gombot**.
2. Az irányjelzők egyszer felvillannak.
3. Nyomd meg bármelyik gombot a távirányítón.
4. Az autó két hangjelzést ad, az irányjelzők pedig egyszer felvillannak.
5. Ez jelzi, hogy a tanítás sikeres volt.

7. Műszaki adatok

8. Hibaelhárítás

A távirányító nem működteti a zárat

Ellenőrizd:

- kap-e a vezérlőegység +12 V tápellátást,
- megfelelő-e a testelés,
- nincs-e kiegészítő a 15 A biztosíték,
- fel van-e tanítva a távirányító,
- megfelelő állapotú-e a távirányító eleme.

A zármotor mozog, de az ajtó nem zár vagy nem nyit rendesen

Valószínű ok:

- a működtető rúd feszül,
- rossz irányban áll a csatlakozórúd,
- az ajtózárs mechanikája szorul,
- a zármotor nincs megfelelő pozícióban rögzítve.

Az irányjelzők nem villannak

Ellenőrizd:

- a barna vezeték bekötését,
- az irányjelző kör csatlakozási pontját,
- a biztosítékokat,
- a testelést.



Ezt a készüléket azok a személyek, akik csökkent fizikai, érzékelési vagy szellemi képességekkel rendelkeznek, vagy akiknek a tapasztalata és a tudása hiányzik, továbbá gyermekek csak abban az esetben használhatják, ha az felügyelet mellett történik, vagy a készülék biztonságos használatára vonatkozó útmutatást kapnak, és megértik a használatból eredő veszélyeket. Csak az előírt feszültség szabványos csatlakozójzatba szabad csatlakoztatni! Használat után húzza ki a készüléket a hálózathoz! Ne szedje szét, ne alakítsa át a készüléket, mert tüzet, balesetet vagy áramütést okozhat! A nem rendeltetésszerű vagy szakszerűtlen kezelés a jótállás megszűnését vonja maga után. A hasonló okokból keletkezett károkért a gyártó nem vállal felelősséget. A készülék nem ipari, hanem háztartási használatra készült. Áramütésveszély! Tilos a készülék vagy tartozékainak szétszerelése, átalakítása! Bármely rész megsérülése esetén azonnal áramtalanítsa és forduljon szakemberhez.



A hulladékká vált berendezést elkülönítetten gyűjtse, ne dobja a háztartási hulladékba, mert az a környezetre vagy az emberi egészségre veszélyes összetevőket is tartalmazhat! A használt vagy hulladékká vált berendezést elhelyezheti elektronikai hulladék átvételére szakosodott hulladékgyűjtő helyen is. Ezzel Ön védi a környezetet, embertársai és a saját egészségét.

A jelen használati útmutató a Metroman Hungária Kft. tulajdona, tartalma engedély nélkül sem részben, sem egészében nem másolható. Jelen használati útmutató elkészítése nagy gondossággal történt. Ha Ön ezzel együtt is kérdéses pontokra, hibákra, kihagyásokra bukkan, kérjük, keressen meg bennünket.

Forgalmazza: **Metroman Hungária Kft.** - 8800 Nagykanizsa, Hevesi u. 8

Származási hely: Kína

www.metroman.hu

